

Firma: _____

Kunden-Nr.: _____

Ansprechpartner: _____

Telefon: _____

Anschrift: _____

Fax: _____

Stückzahlen: _____

E-Mail: _____

Angebot bis: _____

Maße Bauteil:

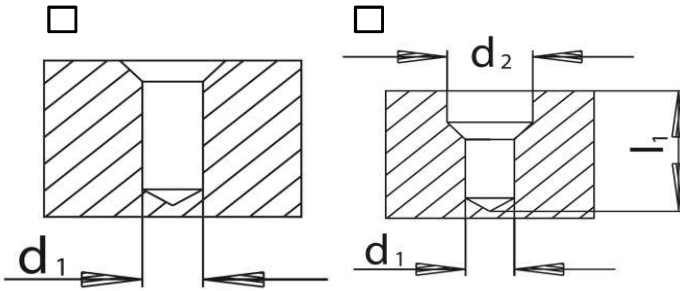

BohrungsØ D1 = _____ Tol.: _____

BohrungsØ D2 = _____ Tol.: _____

Bohrungstiefe = _____ Tol.: _____

zu bearbeitendes Material:

Werkstoffbezeichnung: _____

Festigkeit: _____

Härte: _____

Oberflächen: _____

Vorgebohrt/Vorgegossen: _____

Bohrung: Durchgangsloch Sackloch

Schneidrichtung: rechts links

Art der Kühlung: Öl Emu. MMS trocken

Kühlmittelzufuhr: IK Extern Sonstiges

Schaftausführung: HA HB HE Sonst.

Aktuelles WkZ: _____

Wechselgrund: _____

Vc: _____

Vorschub: _____

Maschine: _____

Aufspannung: _____

Beschichtung: _____

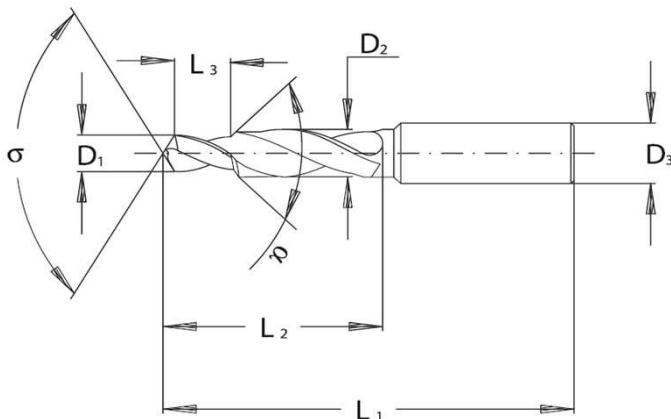

D1= _____ Tol.: _____ L1= _____ Tol.: _____

D2= _____ Tol.: _____ L2= _____ Tol.: _____

D3= _____ Tol.: _____ L3= _____ Tol.: _____

α= _____ Tol.: _____ σ= _____ Tol.: _____

Sonstiges: